

No.5007X



ステンレス用 面取カッター

ステンレス・鉄・非鉄金属



材質HSS-CO
高耐久!

穴あけ後の
バリ取り・面取り



きれい!



← 動画はこちら

ドリルドライバ使用をおすすめします!
切屑のはけがスムーズに行われている場面
スロー再生でご覧いただけます!!

POINT!

金属素材へのドリルでの穴あけ後、
穴の表面のバリ取り・面取り加工に最適!

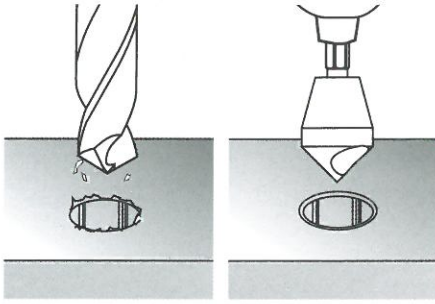

バリ取り

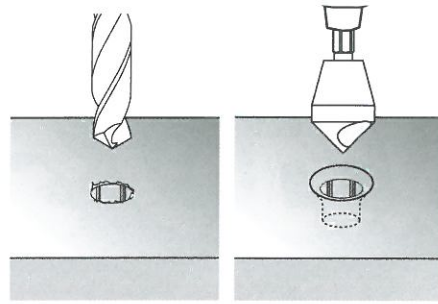

面取り

POINT!

ステンレス・鉄・非鉄金属に対応!

POINT!

材質はHSS-COで高耐久!

POINT!

穴あきタイプの面取カッターで切屑のはけがスムーズ!

POINT!

加工穴径に合わせて選べる3サイズ

POINT!

刃先角度90°

適用機種

ドリルドライバ・電気ドリル・ボール盤・インパクトドライバ

適正回転数

2,000回転 / 分以下

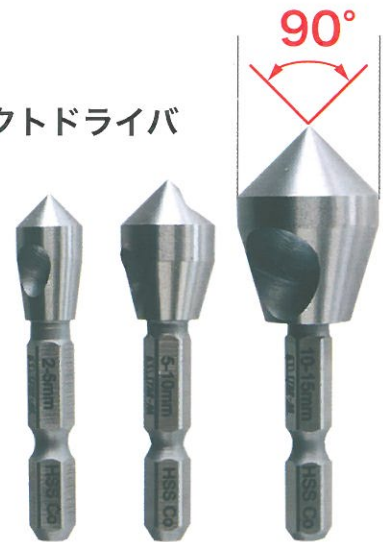
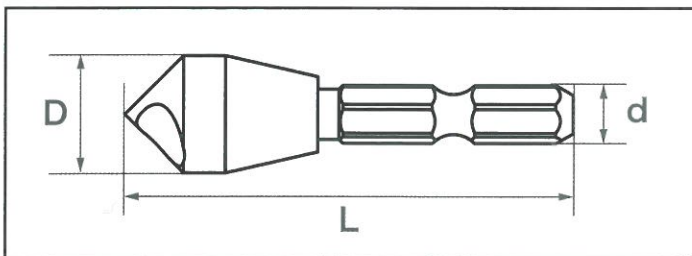

品番	加工穴径	D	L	d	価格(税別)	JAN
5007X-0205	2mm-5mm	10mm	51.5mm	6.35mm	1,480円	503054
5007X-0510	5mm-10mm	14mm	53.5mm	6.35mm	2,180円	503108
5007X-1015	10mm-15mm	21mm	61.5mm	6.35mm	2,980円	503153

●小箱：6入 ●JANコードは下6ケタのみ表示(4962660)

※インパクトドライバ使用時にインパクトがかかると加工面の仕上がりが悪くなったり
ドリルが破損するおそれがあります。ドリルドライバ使用をおすすめします。

株式会社 伊藤忠

兵庫県三木市別所町東這田 722-47
TEL: 0794-82-0200